

Электромагнитные распределители типа DPHI, DPHU, DPHO

двухкаскадные, ISO 4401 размер 10, 16, 25 и 32

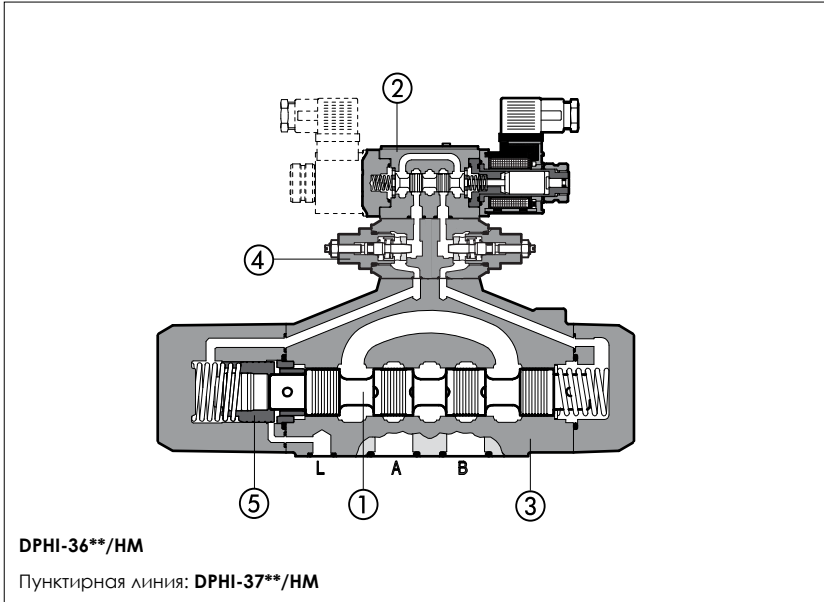

DPHI, DPHU и DPHO - двух- или трехпозиционные распределители золотникового (1) типа, с управлением pilotным электромагнитным распределителем, предназначены для работы в гидравлических системах. Они управляются электромагнитным распределителем (2):

- DHI для электропитания AC и DC;
- DHU для электропитания DC с улучшенными характеристиками;
- DHO для электропитания DC с высокими характеристиками.

Оболочковое литье (3) выполнено на автоматических линиях с термической очисткой. Оптимизированная конструкция внутренних каналов с очень большим проходным сечением канала слива для снижения потерь давления. Распределители могут быть снабжены (опционально) устройствами для регулирования времени переключения (4) и дополнительным гидравлическим центрированием главного золотника (5). В DPHI и DPHU катушки легко демонтируются без помощи инструментов. Прочное исполнение допускает применение на открытом воздухе.

Монтажная поверхность: ISO 4401, размер 10, 16, 25 и 32, Макс. расход до 140, 300, 650, 1000 л/мин. Давление до 350 бар.

DPHI-36**/HM

Пунктирная линия: DPHI-37**/HM

1 КОД МОДЕЛИ

DPH Двухкаскадный распределитель Электромагнит pilotного распределителя: I = DHI для питания AC и DC U = DHU для питания DC O = DHO для питания DC Размер распределителя: 1 = 10 2 = 16 3 = 25 6 = 32 Конфигурация распределителя, см. раздел [2]: 61 = одномагнитный, центр и крайнее положение, пружинный возврат 63 = одномагнитный, 2 крайних положения, пружинный возврат 67 = одномагнитный, центр и крайнее положение, пружинный возврат 70 = двухмагнитный, 2 крайних положения, без пружин 71 = двухмагнитный, 3 положения, пружинное центрирование 75 = двухмагнитный, 2 крайних положения, с фиксатором Прочие конфигурации возможны по заказу	I	-	2	71	1	/A	-	X	24DC	** Номер партии	/* Синтетические жидкости: WG = водный гликоль PE = фосфорнокислый эфир	
								X = без разъёма См. раздел [6] по возможным разъёмам, заказываются отдельно			Код напряжения, см. раздел [7]: 00 = распределитель без катушек (только для электромагнитов DPHI и DPHU)	
								Опции, см. замечание 1 в разделе [5]				Тип золотника, см. раздел [3]

2 КОНФИГУРАЦИЯ

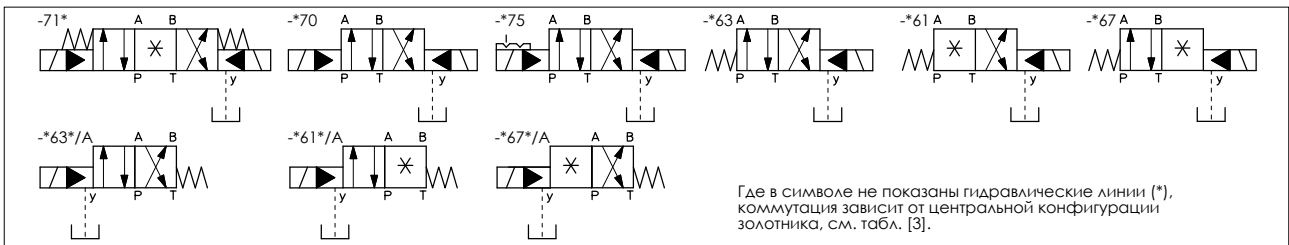

3 ЗОЛТНИКИ - по промежуточным положениям см. табл. E001.

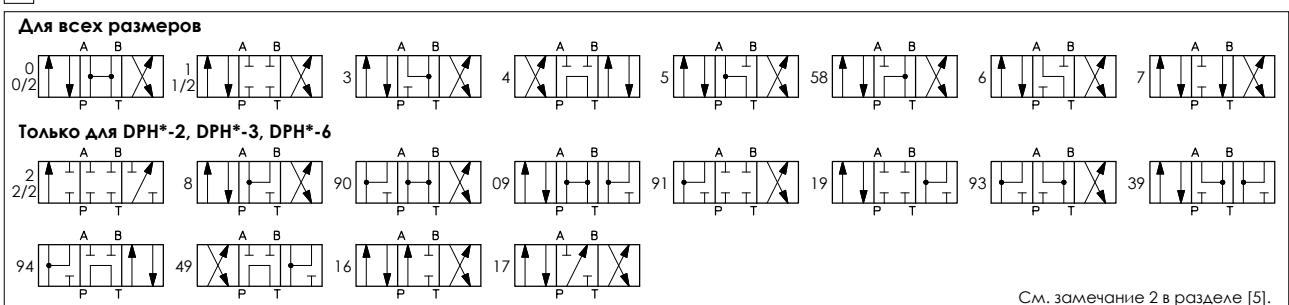

4 ОСНОВНЫЕ ХАРАКТЕРИСТИКИ РАСПРЕДЕЛИТЕЛЕЙ ТИПА DPНI, DPНU, DPНО

Монтажное положение	Любое положение для всех типов распределителей, кроме типа -*70 (без пружин), который должен устанавливаться в горизонтальной плоскости, если управляется импульсами
Характеристика стыковочной поверхности	Шероховатость Ra 0,4, неплоскостность 0,01/100 (ISO 1101)
Температура окружающей среды	от -20°C до +70°C
Рабочая жидкость	Гидравлическое масло по DIN 51524...535; другие типы жидкостей см. раздел [1]
Рекомендуемая вязкость	15 ÷ 100 сСт при 40°C (ISO VG 15 ÷ 100)
Класс чистоты рабочей жидкости	ISO 19/16, достигается при тонкости фильтрации 25 мкм и рекомендуемом β ≥ 75
Температура рабочей жидкости	от -20°C до +60°C (стандартные и /WG уплотнения) от -20°C до +80°C (уплотнения /PE)
Направление потока	Как показано на символах в таблицах [2] и [3]
Рабочее давление	Каналы P, A, B, X: 350 бар ; Канал T: 250 бар (0 бар для опции /D); Каналы Y и L (если нужны): 0 бар. Минимальное пилотное давление для нормальной работы 8 бар (10 бар с устройством гидравлического центрирования - опция /M)
Номинальный расход	См. графики Q/Δр в разделе [8]
Максимальный расход	DPН*-1: 160 л/мин ; DPН*-2: 300 л/мин ; DPН*-3: 650 л/мин ; DPН*-6: 1000 л/мин (см. номинальный расход в разделе [8] и пределы рабочих режимов в разделе [9])

4.1 Характеристики катушек

Класс изоляции	H (180°C) Из-за температуры на поверхностях электромагнитов, должны быть приняты в расчет Европейские стандарты EN563 и EN982
Класс защиты разъёма	IP 65
Продолжительность включения	100%
Напряжение питания и частота	См. электрические характеристики [7]
Стабильность напряжения питания	± 10%
Сертификация	C UR US

5 ЗАМЕЧАНИЯ

5.1 Опции

/A = Электромагнит установлен со стороны канала В (только для одномагнитных распределителей). В стандартных версиях электромагнит устанавливается со стороны канала А).

/D = Внутренний дренаж.

/E = Внешний источник давления для питания пилота.

/FC = Микровыключатель для контроля положения золотника (только для DPН*-2, -3, -6).

/FI/NC = Датчик положения (два для двухмагнитных распределителей) для контроля положения золотника: электрическая цепь замкнута, если золотник находится в нерабочем положении (только для DPН*-2, -3).

/FI/NO = Датчик положения (два для двухмагнитных распределителей) для контроля положения золотника: электрическая цепь разомкнута, если золотник находится в нерабочем положении (только для DPН*-2, -3).

/H = Настраиваемый дроссель (увеличение в управляющих камерах основного золотника).

/H9 = Настраиваемый дроссель (уменьшение в управляющих камерах основного золотника).

/M = (только для трехпозиционных распределителей и DPН*-2, -3, -6) = Гидравлическое центрирование: Рекомендуется для работы при давлении свыше 250 бар и высоких расходах.

/R = Источник давления для пилота (4 бар в канале P - только для DPН*-2, -3, -6), см. раздел [11].

/S = Настройка хода основного золотника (только для DPН*-2, -3, -6).

/WP = ручное управление от резиновой кнопки (стандарт для моделей DPНО).

/L1, /L2, /L3 = устройства для управления временем переключения (размер L1, L2, L3) в каналы А и В на пилотном распределителе.

5.2 Золотники

- золотники типа 0 и 3 также возможны как 0/1 и 3/1. Перекрытое соединение каналов с линией слива в центральной позиции.

- золотники типа 1, 4, 5, 6 и 7 также возможны как 1/1, 4/8, 5/1, 6/1 и 7/1 (6/1 и 7/1 только для DPН*-2, -3, -6). Они спроектированы таким образом, чтобы уменьшить гидроудар во время переключения (для использования с опцией /L).

- золотники типа 9, 9*, *9, 16 и 17 невозможны для DPН*-6.

- прочие типы золотников возможны по заказу.

6 ЭЛЕКТРИЧЕСКИЕ РАЗЪЁМЫ ПО DIN 43650 - разъёмы должны заказываться отдельно

Код разъёма	Функция
SP-666	Разъём IP-65, для прямого соединения с источником электропитания
SP-667	Как разъём SP-666 IP-65, но со встроенным светодиоидом, для прямого соединения с источником электропитания
SP-669	Со встроенным выпрямительным мостом для питания катушек DC от переменного тока (AC 110В и 230В - Iмакс. 1А) - Только для DPНО

По другим типам разъёмов см. табл. E010 и K500

7 ЭЛЕКТРИЧЕСКИЕ ХАРАКТЕРИСТИКИ

Рас-пред.	Номинальное напряжение питания ± 10%	Код напряжения	Тип разъёма	Потребляемая мощность (2)	Код запасной катушки		Цвет ярлыка катушки	
					DPНI	DPНU		
DPНI DPНU	6 DC	6 DC	SP-666 или SP-667	33 Вт	SP-COU-6DC / 80	SP-COU-6DC / 80	коричн.	
	9 DC	9 DC			-	-	голубой	
	12 DC	12 DC			SP-COU-12DC / 80	SP-COUR-12DC / 10	зеленый	
	14 DC	14 DC			SP-COU-14DC / 80	SP-COUR-14DC / 10	коричн.	
	18 DC	18 DC			-	-	синий	
	24 DC	24 DC			SP-COU-24DC / 80	SP-COUR-24DC / 10	красный	
	28 DC	28 DC			SP-COU-28DC / 80	SP-COUR-28DC / 10	серебр.	
	48 DC	48 DC			SP-COU-48DC / 80	-	серебр.	
	110 DC	110 DC			SP-COU-110DC / 80	SP-COUR-110DC / 10	золотист.	
	125 DC	125 DC			SP-COU-125DC / 80	-	синий	
	220 DC	220 DC			SP-COU-220DC / 80	SP-COUR-220DC / 10	черный	
	24/50 AC 24/60 AC	24/50/60 AC			60 ВА (3)	SP-COI-24/50/60AC / 80 (1)	-	розовый
	48/50 AC 48/60 AC	48/50/60 AC				SP-COI-48/50/60AC / 80 (1)	-	белый
	110/50 AC 120/60 AC	110/50/60 AC 120/60 AC				SP-COI-110/50/60AC / 80 (1) SP-COI-120/60AC / 80	-	желтый белый
230/50 AC 230/60 AC	230/50/60 AC 230/60 AC	SP-COI-230/50/60AC / 80 (1) SP-COI-230/60AC / 80	-	голубой серебр.				
110/50 AC 120/60 AC	110RC	40 ВА 35 ВА	SP-COU-110RC / 80	SP-COUR-110RC / 10		золотист.		
230/50 AC 230/60 AC	230RC	40 ВА 35 ВА	SP-COU-230RC / 80	SP-COUR-230RC / 10		синий		

- Катушка может работать также при частоте 60 Гц: в этом случае характеристики снижаются на 10 ÷ 15% и потребляемая мощность составляет 55 ВА.
- Средние значения по данным испытаний в нормальных гидравлических условиях и температурой окружающей среды 20°C.
- При включении электромагнита величина скачка тока в 3 раза превышает величину тока удержания. Это соответствует потребляемой мощности 150 ВА.

Рас-пред.	Номинальное напряжение питания ± 10%	Код напряжения	Тип разъёма	Потребляемая мощность (2)	Номинальное напряжение питания ± 10%	Код напряжения	Тип разъёма	Потребляемая мощность (2)
DPНО	12 DC	12 DC	SP-666 о SP-667	32 Вт	110/50 AC	110 DC	SP-669	40 Вт
	24 DC	24 DC			120/60 AC			35 Вт
	110 DC	110 DC		230/50 AC	40 Вт			
	220 DC	220 DC		230/60 AC	35 Вт			

8 ГРАФИКИ Q/Δр

Минеральное масло ISO VG 46 при 50°C

Направление потока Тип золотника	P → A P → B A → T B → T P → T					
	P → A	P → B	A → T	B → T	P → T	T → T
0/2, 1/2	D	E	D	C	-	
0	D	E	C	C	E	
1	A	B	D	C	-	
3, 6, 7	A	B	C	C	-	
4, 4/8	B	C	D	D	-	
5, 5/8	A	E	C	C	F	

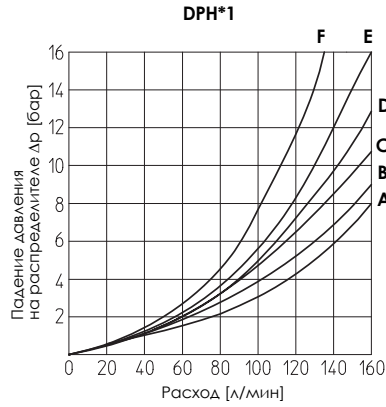

9 ПРЕДЕЛЫ РАБОЧИХ РЕЖИМОВ

Максимально рекомендуемые расходы в л/мин - для некоторых типов золотников и значение давления на входе даны в таблицах. Для больших значений расходов рекомендуется исполнение с гидравлическим центрированием золотника.

Золотник	Давление на входе			
	70	160	210	350
0, 1, 3, 6, 7	160	160	160	145
4, 4/8	160	160	135	100
5, 5/8	160	160	145	110
0/1, 0/2	160	160	145	135

Направление потока Тип золотника	P → A P → B A → T B → T P → T					
	P → A	P → B	A → T	B → T	P → T	T → T
4, 4/8	2	2	2	2	1	
Прочие	2	2	2	2	2	-

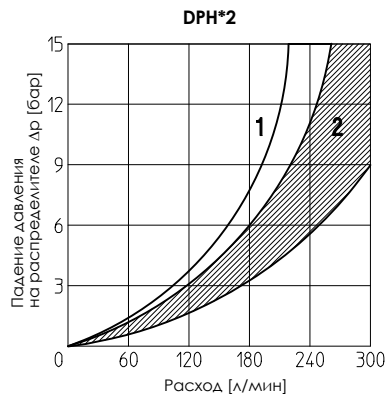

Золотник	Давление на входе			
	70	140	210	350
0, 1, 3, 6, 7, 8	300	300	300	250
2, 4, 4/8	300	300	240	140
5	260	220	180	100
0/1	300	250	210	180
9, 9	300	300	270	200

Направление потока Тип золотника	P → A P → B A → T B → T P → T					
	P → A	P → B	A → T	B → T	P → T	T → T
4, 4/8	2	2	2	2	1	
Прочие	2	2	2	2	2	-

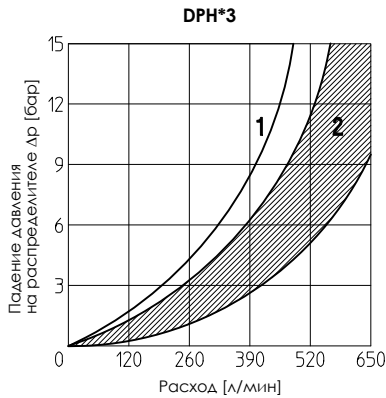

Золотник	Давление на входе			
	70	140	210	350
1, 6, 7, 8	650	650	650	600
2, 4, 4/8	500	500	450	400
5, 0/1	600	520	400	300
0, 3	650	650	600	540
9, 9	500	500	500	450

Направление потока Тип золотника	P → A P → B A → T B → T P → T					
	P → A	P → B	A → T	B → T	P → T	T → T
4, 4/8	2	2	2	2	1	
Прочие	2	2	2	2	2	-

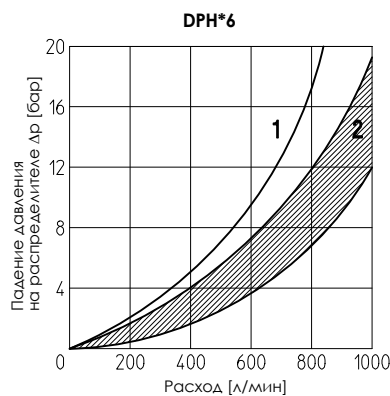

Spool	Inlet pressure			
	70	140	210	350
1, 6, 7, 8	1000	950	850	700
0	950	900	800	650
4, 4/8, 5	850	800	700	450
0/1	950	850	650	450

10 ВРЕМЯ ПЕРЕКЛЮЧЕНИЯ (средние значения в мс)

DPH*-1

Конфигурация		Давление питания пилота							
		70 бар		140 бар		210 бар		250 бар	
		DPHI Переменный ток	DPHI DPHU DRHO Постоянный ток	DPHI Переменный ток	DPHI DPHU DRHO Постоянный ток	DPHI Переменный ток	DPHI DPHU DRHO Постоянный ток	DPHI Переменный ток	DPHI DPHU DRHO Постоянный ток
71, 61, 67, 61*/A, 67*/A	ВКЛЮЧЕНИЕ	35	50	30	45	25	40	20	35
	ВЫКЛЮЧЕНИЕ	50							
63, 63*/A	ВКЛЮЧЕНИЕ	50	75	40	65	35	55	30	50
	ВЫКЛЮЧЕНИЕ	80							

DPH*-2

Конфигурация		Давление питания пилота							
		70 бар		140 бар		210 бар		250 бар	
		DPHI Переменный ток	DPHI DPHU DRHO Постоянный ток	DPHI Переменный ток	DPHI DPHU DRHO Постоянный ток	DPHI Переменный ток	DPHI DPHU DRHO Постоянный ток	DPHI Переменный ток	DPHI DPHU DRHO Постоянный ток
71, 61, 67, 61*/A, 67*/A	ВКЛЮЧЕНИЕ	40	55	30	50	25	45	20	40
	ВЫКЛЮЧЕНИЕ	60							
63, 63*/A	ВКЛЮЧЕНИЕ	55	80	45	70	40	60	35	55
	ВЫКЛЮЧЕНИЕ	95							

DPH*-3

Конфигурация		Давление питания пилота							
		70 бар		140 бар		210 бар		250 бар	
		DPHI Переменный ток	DPHI DPHU DRHO Постоянный ток	DPHI Переменный ток	DPHI DPHU DRHO Постоянный ток	DPHI Переменный ток	DPHI DPHU DRHO Постоянный ток	DPHI Переменный ток	DPHI DPHU DRHO Постоянный ток
71, 61, 67, 61*/A, 67*/A	ВКЛЮЧЕНИЕ	60	80	45	60	35	50	30	45
	ВЫКЛЮЧЕНИЕ	80							
63, 63*/A	ВКЛЮЧЕНИЕ	95	115	75	95	65	75	50	65
	ВЫКЛЮЧЕНИЕ	130							

DPH*-6

Конфигурация		Давление питания пилота							
		70 бар		140 бар		210 бар		250 бар	
		DPHI Переменный ток	DPHI DPHU DRHO Постоянный ток	DPHI Переменный ток	DPHI DPHU DRHO Постоянный ток	DPHI Переменный ток	DPHI DPHU DRHO Постоянный ток	DPHI Переменный ток	DPHI DPHU DRHO Постоянный ток
71, 61, 67, 61*/A, 67*/A	ВКЛЮЧЕНИЕ	70	95	55	70	45	60	40	55
	ВЫКЛЮЧЕНИЕ	150							
63, 63*/A	ВКЛЮЧЕНИЕ	115	145	95	110	80	100	70	90
	ВЫКЛЮЧЕНИЕ	280							

Замечания:

- Для конфигурации 70 и 75, время включения и выключения одинаковы и равны времени включения для конфигурации 63.
- УСЛОВИЯ ИСПЫТАНИЙ
 - Номинальное напряжение питания DC (пост.) и AC (перем.) с разъёмом типа SP-666. Применение других разъёмов может изменить время переключения.
 - подпорное давление в канале T 2 бар;
 - минеральное масло: ISO VG 46 при 50°C
- Эластичность гидравлической системы, а также другие гидравлические и температурные факторы влияют на время срабатывания.

11 ИСТОЧНИК ДАВЛЕНИЯ ДЛЯ ПИЛОТА (ОПЦИЯ /R)

Устройство /R создает дополнительное падение давления для гарантированного минимального давления в пилоте, для правильного функционирования распределителей с внутренним пилотом и предназначены для золотников типа 0, 0/1, 4, 4/8, и 5. Устройство /R должно быть приспособлено к падениям давления в распределителе, проверено на графиках Q/Δр, должно быть меньше минимального уровня.

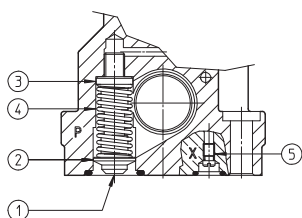

- Направляющая заслонки
- Заслонка
- Пружинная стопорная шайба
- Пружина
для DPH*-2: MO-447
для DPH*-3: MO-472
для DPH*-6: MO-448
- Заглушка
для DPH*-2: SP-X500
для DPH*-3: SP-X300
для DPH*-6: SP-X300

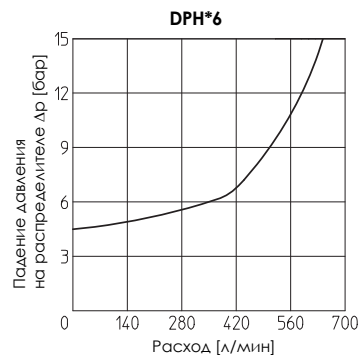
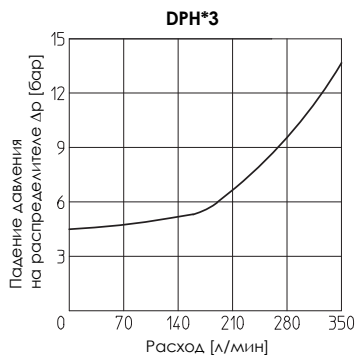
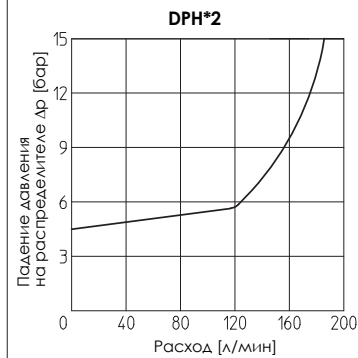

12 РАСПОЛОЖЕНИЕ ДРОССЕЛЕЙ ДЛЯ УПРАВЛЯЮЩИХ/ДРЕНАЖНЫХ КАНАЛОВ

В зависимости от положения внутренних заглушек, можно получить различные конфигурации управления/дренажа, как показано ниже. Для изменения конфигурации управление/дренаж, необходимо поменять местами заглушки. Заглушки должны быть уплотнены с помощью *Loctite 242*. Стандартные распределители имеют внутреннее управление и дренаж.

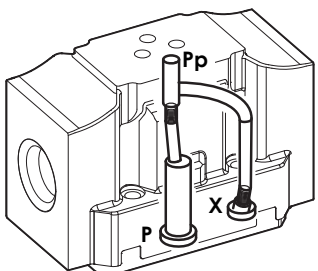
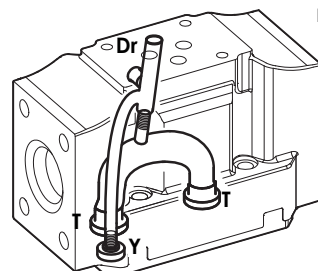
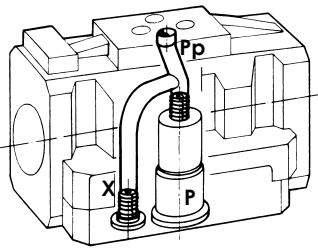
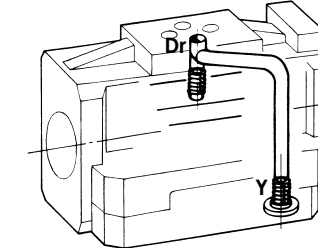
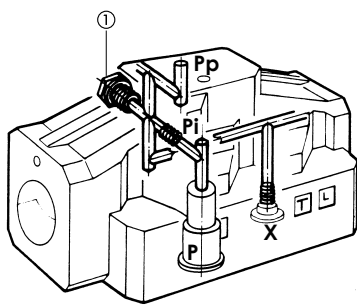
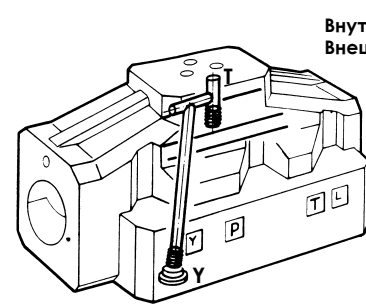
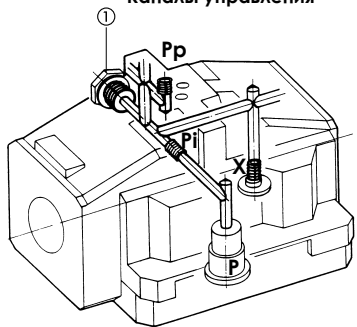
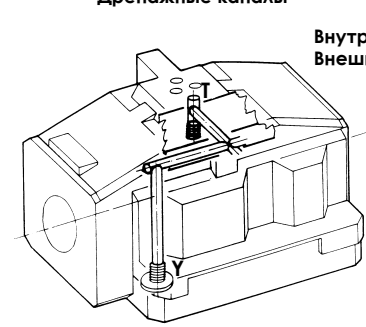
<p>DPH*-1</p> <p>Каналы управления</p> 	<p>Дренажные каналы</p> 	<p>Внутреннее управление: отсутствие заглушки SP-X300 в X; заглушка SP-X310A в Pp;</p> <p>Внешнее управление: отсутствие заглушки SP-X300 в Pp; заглушка SP-X310A в X;</p> <p>Внутренний слив: отсутствие заглушки SP-X300 в Y;</p> <p>Внешний слив: отсутствие заглушки SP-X300 в Dr.</p>
<p>DPH*-2</p> <p>Каналы управления</p> 	<p>Дренажные каналы</p> 	<p>Внутреннее управление: отсутствие заглушки SP-X500 в X; заглушка SP-X512A в Pp;</p> <p>Внешнее управление: отсутствие заглушки SP-X500 в Pp; заглушка SP-X512A в X;</p> <p>Внутренний слив: отсутствие заглушки SP-X300 в Y;</p> <p>Внешний слив: отсутствие заглушки SP-X300 в Dr.</p>
<p>DPH*-3</p> <p>Каналы управления</p> 	<p>Дренажные каналы</p> 	<p>Внутреннее управление: отсутствие заглушки SP-X300 в X; заглушка SP-X315A в Pp;</p> <p>Внешнее управление: отсутствие заглушки SP-X300 в Pi; заглушка SP-X315A в X;</p> <p>Внутренний дренаж: отсутствие заглушки SP-X300 в Y;</p> <p>Внешний дренаж: отсутствие заглушки SP-X300 в Dr.</p>
<p>Чтобы достичь канала Pi, удалите заглушку (1)</p>		
<p>DPH*-6</p> <p>Каналы управления</p> 	<p>Дренажные каналы</p> 	<p>Внутреннее управление: отсутствие заглушки SP-X300 в X; заглушка SP-X325A в Pp;</p> <p>Внешнее управление: отсутствие заглушки SP-X300 в Pi; заглушка SP-X325A в X;</p> <p>Внутренний дренаж: отсутствие заглушки SP-X300 в Y;</p> <p>Внешний дренаж: отсутствие заглушки SP-X300 в Dr.</p>
<p>Чтобы достичь канала Pi, удалите заглушку (1)</p>		

DPH*-1*

**Монтажная поверхность
ISO 4401-AC-05-4 размер 10**

Крепление:
4 винта СНС М6х40 класс 12.9
Диаметр каналов А, В, Р, Т: $\varnothing = 11$ мм;
Диаметр каналов X, Y: $\varnothing = 5$ мм;
Уплотнения: 5 OR 2050
2 OR 108

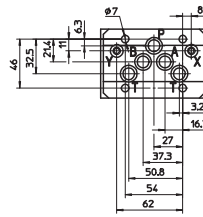

- P = НАПОРНЫЙ КАНАЛ
- A, B = РАБОЧИЙ КАНАЛ
- T = СЛИВНОЙ КАНАЛ
- X = КАНАЛ УПРАВЛЕНИЯ
- Y = ДРЕНАЖНЫЙ КАНАЛ

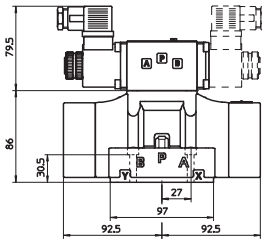

DPH*-1*

Масса базовых версий:
6,5 кг (один электромагнит)
6,8 кг (два электромагнита)

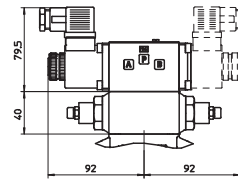

**DPHI-1*/H
/H9**

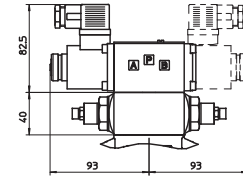

**DPHU-1*/H
/H9**

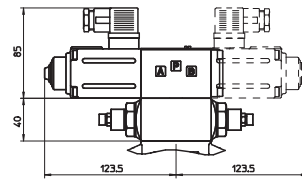

**DPHO-1*/H
/H9**

Масса базовых версий:
6,9 кг (один электромагнит)
7,6 кг (два электромагнита)

DPH*-2*

**Монтажная поверхность
ISO 4401-AD-07-4 размер 16**

Крепление:
4 винта M10x50 класс 12.9
2 винта M6x40 класс 12.9
Диаметр каналов А, В, Р, Т: $\varnothing = 20$ мм;
Диаметр каналов X, Y: $\varnothing = 7$ мм;
Диаметр каналов L: $\varnothing = 5$ мм;
Уплотнения: 4 OR 130, 3 OR 109

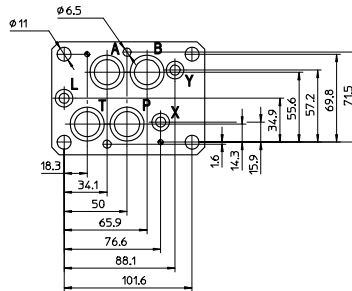

- P = НАПОРНЫЙ КАНАЛ
- A, B = РАБОЧИЙ КАНАЛ
- T = СЛИВНОЙ КАНАЛ
- X = ВНЕШНИЙ КАНАЛ УПРАВЛЕНИЯ
- Y = ДРЕНАЖНЫЙ КАНАЛ
- L = ДРЕНАЖНЫЙ КАНАЛ ДЛЯ УСТРОЙСТВА ГИДРАВЛИЧЕСКОГО ЦЕНТРИРОВАНИЯ (используется только в версиях /M)

**Устройство регулировки
хода для опции /S**

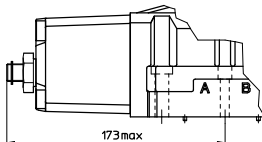

Только версия
DPH*-27*/M

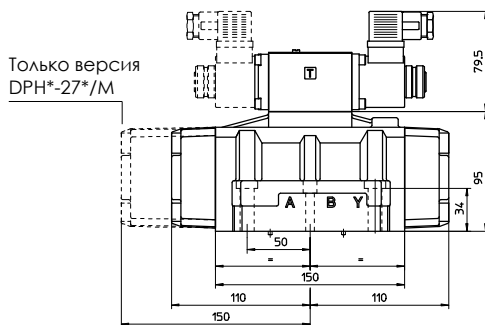

DPH*-2*

Масса базовых версий:
9 кг (один электромагнит)
9,3 кг (два электромагнита)

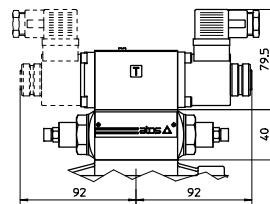

**DPHI-2*/H
/H9**

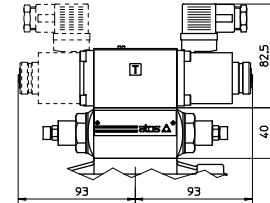

**DPHU-2*/H
/H9**

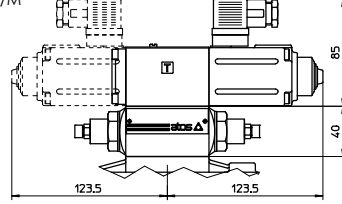

**DPHO-2*/H
/H9**

Масса базовых версий:
9,4 кг (один электромагнит)
10,1 кг (два электромагнита)

Габаритные размеры соответствуют распределителям с разъёмами типа SP-666

14 МОНТАЖНЫЕ ПЛИТЫ ДЛЯ DPH*-1 И DPH*-2

Распред.	Модель плиты	Расположение каналов	Каналы		Ø Диаметр [мм]		Масса [кг]
			A, B, P, T	X, Y, (L)	A, B, P, T	X, Y, (L)	
DPH*-1	BA-428	Каналы А, В, Р, Т, X, Y снизу;	G 3/4"	G 1/4"	36,5	21,5	5,6
DPH*-1	BA-434	Каналы Р, Т, X, Y снизу; каналы А, В сбоку	G 3/4"	G 1/4"	36,5	21,5	5,5
DPH*-2	BA-418 (/DR)	Каналы А, В, Р, Т, X, Y (L) снизу;	G 3/4"	G 1/4"	36,5	21,5	3,5
DPH*-2	BA-518 (/DR)	Каналы А, В, Р, Т, X, Y (L) снизу;	G 1"	G 1/4"	46	21,5	8
DPH*-2	BA-519 (/DR)	Каналы Р, Т, X, Y (L) снизу; каналы А, В сбоку	G 1"	G 1/4"	46	21,5	8

Дренажный канал L (плиты /DR) требуется только для распределителей с устройством гидравлического центрирования (опция /M)
Плиты поставляются вместе с крепежными винтами. По остальным деталям см. табл. K280

15 РАЗМЕРЫ ДЛЯ DPH*-3 [мм]

DPH*-3*

**Монтажная поверхность
ISO 4401-AE-08-4 размер 25**

Крепление:
6 винтов M12x50 класс 12.9
Диаметр каналов A, B, P, T: $\varnothing = 24$ мм;
Диаметр каналов X, Y: $\varnothing = 7$ мм;
Диаметр канала L: $\varnothing = 5$ мм;
Уплотнения: 4 OR 4112, 3 OR 3056

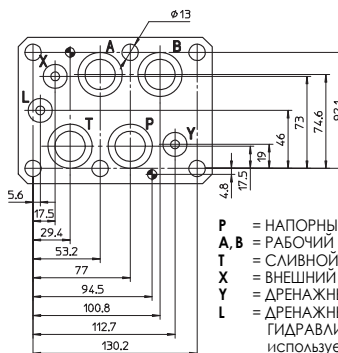

- P = НАПОРНЫЙ КАНАЛ
- A, B = РАБОЧИЙ КАНАЛ
- T = СЛИВНОЙ КАНАЛ
- X = ВНЕШНИЙ КАНАЛ УПРАВЛЕНИЯ
- Y = ДРЕНАЖНЫЙ КАНАЛ
- L = ДРЕНАЖНЫЙ КАНАЛ ДЛЯ УСТРОЙСТВА ГИДРАВЛИЧЕСКОГО ЦЕНТРИРОВАНИЯ (используется только в версиях /M)

**Устройство регулировки
хода для опции /S**

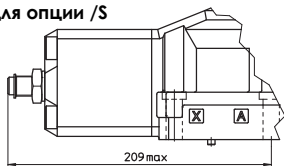

**DPH1-3*/H
/H9**

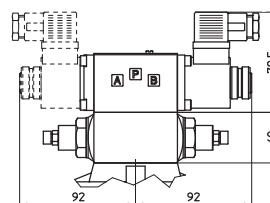

**DPHU-3*/H
/H9**

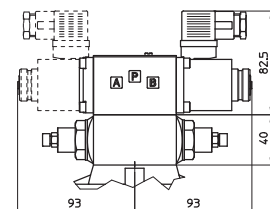

**DPHO-3*/H
/H9**

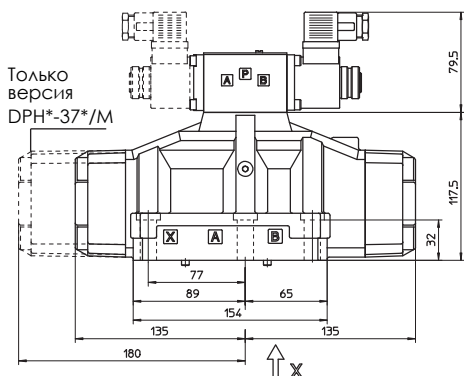
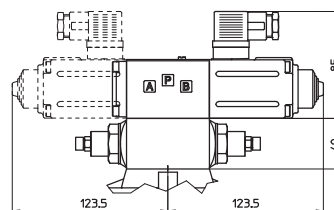

Масса базовых версий:
14 кг (один электромагнит)
14,3 кг (два электромагнита)

DPH1-3*

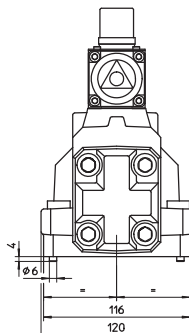

Масса базовых версий:
14,4 кг (один электромагнит)
15,1 кг (два электромагнита)

Габаритные размеры соответствуют распределителям с разъемом типа SP-666

16 МОНТАЖНЫЕ ПЛИТЫ ДЛЯ DPH*-3

Распред.	Модель плиты	Расположение каналов	Каналы		Ø Диаметр [мм]		Масса [кг]
			A, B, P, T	X, Y, (L)	A, B, P, T	X, Y, (L)	
DPH*-3	BA-508 (/DR)	Каналы A, B, P, T, X, Y (L) снизу;	G 1"	G 1/4"	46	21,5	7
DPH*-3	BA-509 (/DR)	Каналы P, T, X, Y (L) снизу; каналы A, B сбоку	G 1"	G 1/4"	46	21,5	12,5

Дренажный канал L (плиты /DR) требуется только для распределителей с устройством гидравлического центрирования (опция /M)
Плиты поставляются вместе с крепежными винтами. По остальным деталям см. табл. K280

17 РАЗМЕРЫ ДЛЯ DRH*-6 [мм]

DRH*-6*

**Монтажная поверхность
ISO 4401-AF-10-4 размер 32**

Крепление:
6 винтов M20x80 класс 12.9
Диаметр каналов A, B, P, T: $\varnothing = 34$ мм;
Диаметр каналов X, Y: $\varnothing = 7$ мм;
Диаметр канала L: $\varnothing = 5$ мм;
Уплотнения: 4 OR 4137, 3 OR 3081

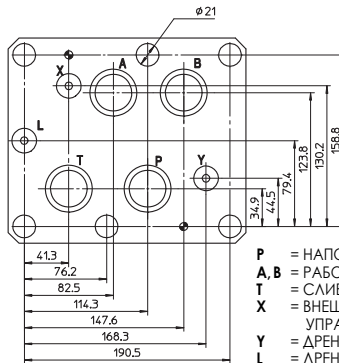

- P = НАПОРНЫЙ КАНАЛ
- A, B = РАБОЧИЙ КАНАЛ
- T = СЛИВНОЙ КАНАЛ
- X = ВНЕШНИЙ КАНАЛ
УПРАВЛЕНИЯ
- Y = ДРЕНАЖНЫЙ КАНАЛ
- L = ДРЕНАЖНЫЙ КАНАЛ ДЛЯ УСТРОЙСТВА
ГИДРАВЛИЧЕСКОГО ЦЕНТРИРОВАНИЯ
используется только в версиях /М

**Устройство регулировки
хода для опции /S**

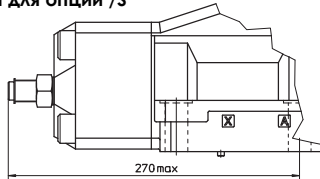

**DRHI-6*/H
/H9**

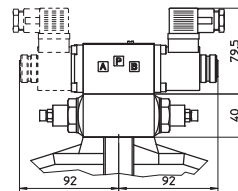

**DRHU-6*/H
/H9**

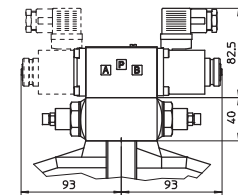

**DRHO-6*/H
/H9**

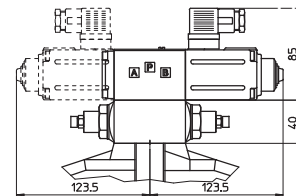

Только версия
DRH*-67*/M

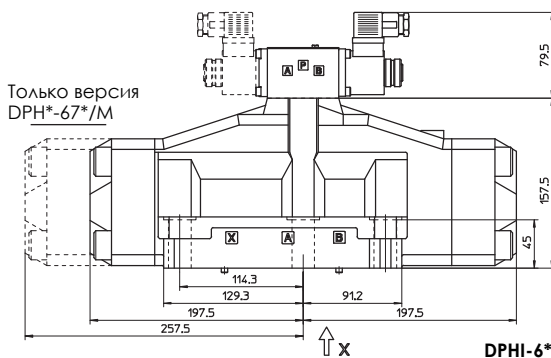

DRHI-6*

Масса базовых версий:
42 кг (один электромагнит)
42,3 кг (два электромагнита)

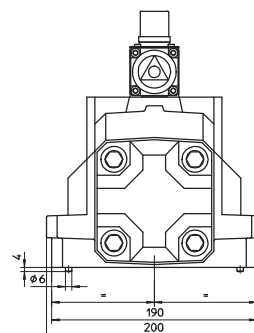

Масса базовых версий:
42,4 кг (один электромагнит)
43,1 кг (два электромагнита)

Габаритные размеры соответствуют распределителям с разъемами типа SP-666

18 МОНТАЖНЫЕ ПЛИТЫ ДЛЯ DRH*-6

Распред.	Модель плиты	Расположение каналов	Каналы		Ø Диаметр [мм]		Масса [кг]
			A, B, P, T	X, Y, (L)	A, B, P, T	X, Y, (L)	
DRH*-6	BA-708 (/DR)	Каналы A, B, P, T, X, Y (L) снизу;	G 1 1/2"	G 1/4"	63,5	21,5	17

Дренажный канал L (плиты /DR) требуется только для распределителей с устройством гидравлического центрирования (опция /M)
Плиты поставляются вместе с крепежными винтами. По остальным деталям см. табл. K280